

Análisis de Señales

Curso 2020

Aplicación Teorema del muestreo y CAD
Instrumentación
Prof. Jorge Runco

Introducción

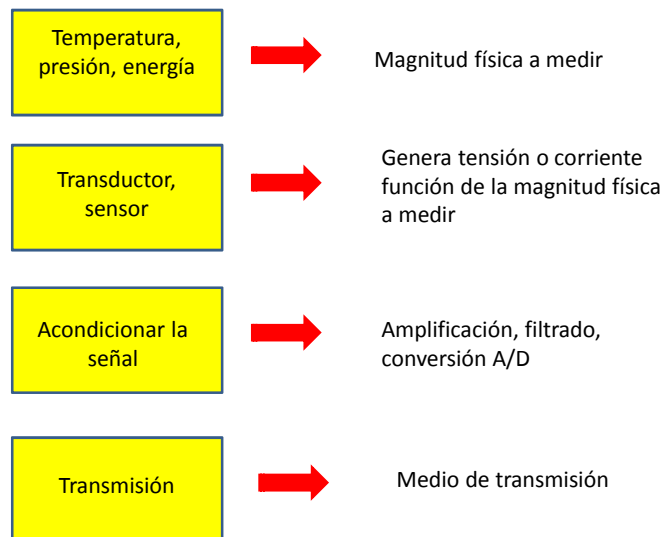

Transductor

- Dispositivo que convierte una señal física de entrada en una señal de salida de tipo: eléctrico (tensión, corriente).

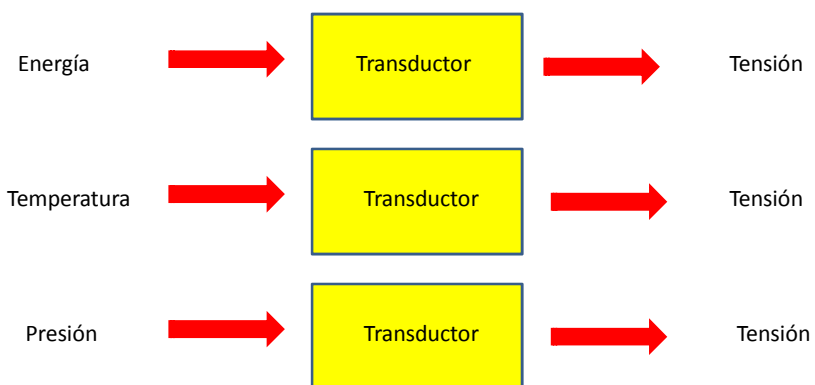

Esquema en bloques de un control de temperatura

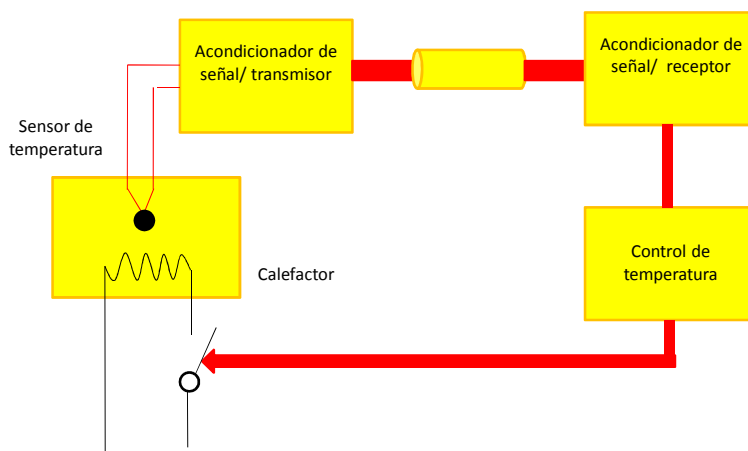

- La primera tarea a realizar por el acondicionador de señal, será amplificar las débiles señales entregadas por el transductor, hasta niveles utilizables por el resto de la cadena de medida.
- El amplificador de señales débiles que realice esta tarea será, por lo tanto, un componente crítico (y fundamental) del sistema de instrumentación.

- Hoy en día la mayoría de los amplificadores para sistemas de instrumentación se realizan utilizando amplificadores operacionales, por su versatilidad y sencillez de utilización.

Transductor

- Es un dispositivo que convierte la magnitud física a medir en una señal eléctrica como una tensión o una corriente.
- Ejemplos
 - Termocupla tipo K 40 $\mu\text{V}/^\circ\text{C}$
 - LM35 10 $\text{mV}/^\circ\text{C}$

- El transductor entrega una tensión que es función de la magnitud física a medir.
- Para almacenar esta magnitud física en el sistema de computo debemos convertirla en un número (bits), usamos un conversor analógico digital.
- Luego hacemos una cuenta y de acuerdo a alguna condición, tomamos una decisión.

Para aplicaciones dedicadas:

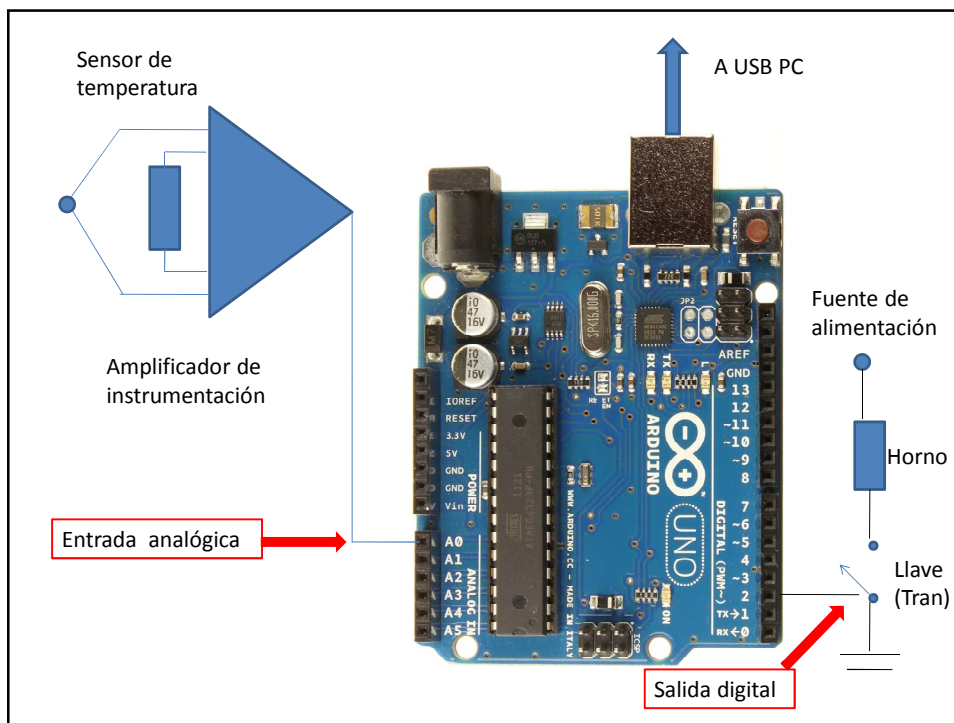
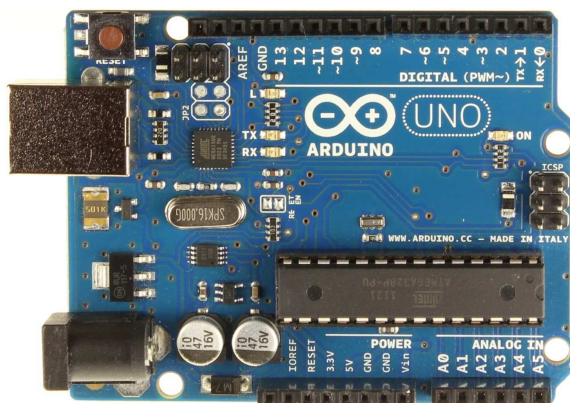

¿Cómo elegir un conversor AD?

- $0^{\circ} \text{ C} \rightarrow 0 \text{ volt}$
- $500^{\circ} \text{ C} \rightarrow 5 \text{ volt}$ (máx tensión en el conversor)
- Error = 0.5° C
- CAD \rightarrow 8 bits, 9 bits y 10 bits
- 8 bits $\rightarrow 500/2^8 = 500/256$ aprox 2°C
- 9 bits $\rightarrow 500/2^9 = 500/512$ aprox 1°C
- 10 bits $\rightarrow 500/2^{10} = 500/1024$ aprox 0.5°C

¿Cómo elegir un conversor AD?

- Tiempo de conversión = T_c
- $T_c = 1 \text{ mseg} \rightarrow f_{\text{muestreo}} = 1/1 = 1000\text{Hz}$
- $f_{\text{muestreo}} = 2 f_{\text{max}} \rightarrow f_{\text{max}} = 500 \text{ Hz}$
- $T_c = 1 \text{ useg} \rightarrow f_{\text{muestreo}} = 1/1 = 1\text{MHz}$
- $f_{\text{muestreo}} = 2 f_{\text{max}} \rightarrow f_{\text{max}} = 500 \text{ kHz} = 0.5 \text{ MHz}$

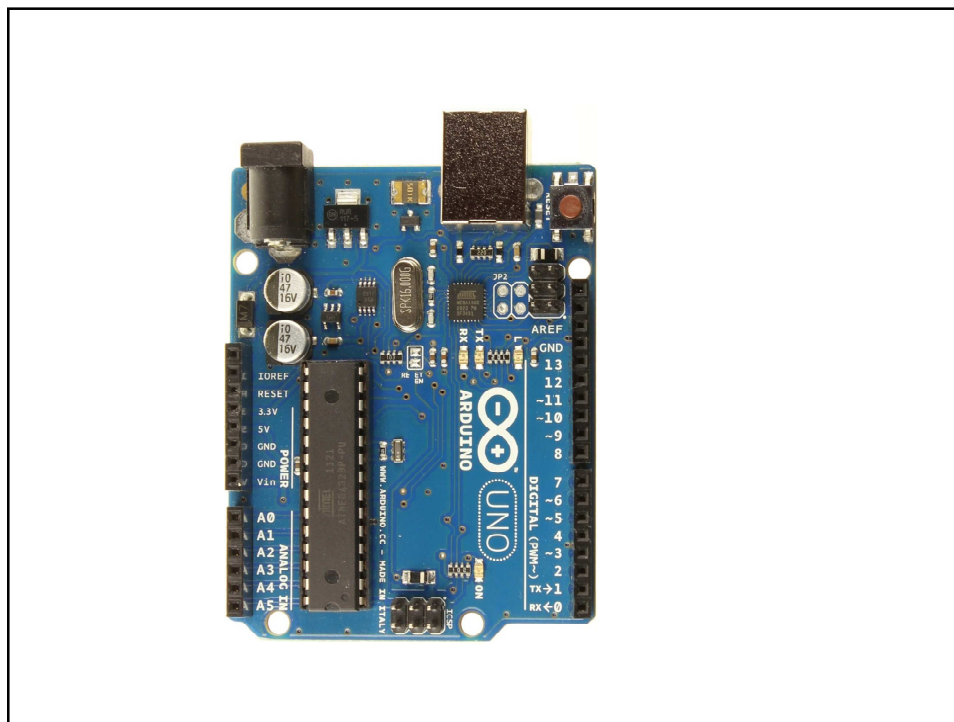

Arduino Uno R3 Pinout

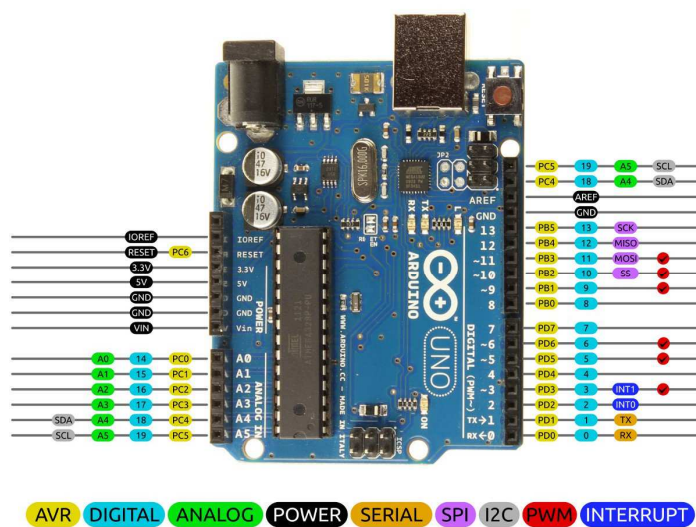

2014 by Bouni
Photo by Arduino.cc

```

int T0=0;
int P1=0;
int opcion=0;
String medidas;
int ValvulaPV1=2;

void setup() {
  //Inicializa puerto serie
  Serial.begin(115200);
  pinMode(ValvulaPV1, OUTPUT);
}
void loop() {
  if (Serial.available()>0)
  {
    opcion=Serial.read();

    switch (opcion)
    {
      case ('1'):
        T0=analogRead(A1);
        medidas+=T0;
        medidas+=".";
        delay(1);
        P1=analogRead(A2);
        medidas+=P1;
        medidas+=".";
        delay(1);
        Serial.println(medidas);
        delay(200);
        medidas="";
        break;
      case('2'):
        digitalWrite(ValvulaPV1,HIGH);
        break;
      case('A'):
        digitalWrite(ValvulaPV1,LOW);
        break;
    }
  }
}

```

```

python -m pip install PySerial

void setup() {
  Serial.begin(9600);
}
void loop() {
  Serial.println("Hola mundo");
  delay(1000);
}

import serial, time
arduino = serial.Serial('COM4', 9600)
time.sleep(2)
rawString = arduino.readline()
print(rawString)
arduino.close()

import serial, time
arduino = serial.Serial("COM4", 9600)
time.sleep(2)
arduino.write(b'9')
arduino.close()

```

Type of Output Data	Output Data Format
Non-reading queries	<80 ASCII character string
Single reading (IEEE-488)	SD.DDDDDDDDESDD<nl>
Multiple readings (IEEE-488)	SD.DDDDDDDDESDD,..... <nl>
Single reading (RS-232)	SD.DDDDDDDDESDD<cr><nl>
Multiple readings (RS-232)	SD.DDDDDDDDESDD,.....<cr><nl>
	S Negative sign or positive sign
	D Numeric digits
	E Exponent
	<nl> newline character
	<cr> carriage return character

```
lectura1:=(lectura1+(devuelto[r]-$30)*Power(10,E));
```

```
r:=r-1;
```

```
E:=E+1;
```

```
for k:=1 to 17 do
```

```
devuelto1:=devuelto1+Chr(devuelto[k]);
```

```
    t2h:=devuelto[2];
```

```
    t2h:=t2h-48;
```

```
    t4h:=devuelto[4];
```

```
    t4h:=t4h-48;
```

```
    t5h:=devuelto[5];
```

```
    t5h:=t5h-48;
```

```
    t15h:=devuelto[15];
```

```
    t15h:=t15h-48;
```

Otro instrumento.....

```
fa:=devueltof[12];
  if fa <= 57 then fa:=fa-48
    else fa:=fa-55;
fb:=devueltof[13];
  if fb <= 57 then fb:=fb-48
    else fb:=fb-55;
fc:=devueltof[14];
  if fc <= 57 then fc:=fc-48
    else fc:=fc-55;

fd:=devueltof[15];
  if fd <= 57 then fd:=fd-48
    else fd:=fd-55;

lecflujo:=fd+fc*16+fb*256+fa*4096;

lecflujo1:=(lecflujo/32000)*100;
```